

# MAREA

**FICHE TECHNIQUE**

**INSTRUCTIONS DE  
MONTAGE**

**INSTRUCTIONS  
D'UTILISATION**



**ITALIANA  
CAMINI**

Chère Madame,  
Cher Monsieur,

Nous vous remercions pour avoir choisi notre poêle "MAREA".

Avant de mettre en fonction votre poêle, nous vous prions de lire attentivement cette fiche technique, cela vous permettra d'exploiter pleinement, et en toute sécurité, toutes ses caractéristiques.

ITALIANA CAMINI S.R.L.

**N.B.: COMMUNICATION IMPORTANTE**

- les informations surlignées en jaune sont de type général et elles s'adressent aussi à l'utilisateur;

- les informations surlignées en bleu clair sont des informations de détail, réservées aux services après-vente agréés (SAV)

Conserver toute la documentation contenue dans l'emballage du poêle.

**AVERTISSEMENTS**

Le poêle doit être utilisé exclusivement par des adultes et les opérations doivent être effectuées en se protégeant les mains avec des gants athermiques prévus à cet effet.

Nettoyer périodiquement le poêle, le conduit de fumée et le carneau, de la manière indiquée à la page 16. Toujours s'assurer que le poêle est froid avant d'en effectuer le nettoyage.

Les cendres doivent être placées dans un conteneur fermé en matériel non inflammable.

Les odeurs éventuelles lors du premier allumage peuvent être provoquées par des résidus de matériels d'usinage; elles disparaîtront tout de suite après les premières utilisations.

N.B.: avant l'allumage, vérifier que:

- le périmètre du creuset adhère complètement à son siège; en particulier, il ne doit y avoir aucun résidu de combustible dans la zone de contact entre les bords du creuset et le plan d'appui sur le porte-creuset;
- le tiroir à cendres et la porte sont bien fermés.

**BRANCHEMENT ÉLECTRIQUE:**

Assurer une connexion au réseau électrique (230V) avec une variation maximum de +/- 10%.

Le poêle est protégé par un fusible.

Présence d'un interrupteur ON/OFF dans la partie arrière du poêle.

## DESCRIPTION

MAREA est un poêle qui utilise comme combustible les pellets, fabriqués à partir de petits cylindres de matériau ligneux pressé, dont la combustion est gérée électroniquement.

Les poêles sont réalisés avec une structure en acier verni contenant un foyer en fonte, matériau résistant aux hautes températures.

L'évacuation des fumées s'effectue par la partie arrière, en bas, au moyen d'un moteur d'extraction qui les évacue horizontalement.

Le réservoir à combustible est situé dans la partie haute du poêle.

Le remplissage du réservoir a lieu à travers le couvercle situé dans la partie arrière du top.

Le revêtement externe est en acier peint en gris.

## PRINCIPE DE FONCTIONNEMENT

Le combustible (pellets) est prélevé du réservoir de stockage (A) et, au moyen d'une vis sans fin (B) activée par un motoréducteur (C), il est transporté dans le creuset de combustion (D).

L'allumage des pellets a lieu au moyen de l'air chaud produit par une résistance électrique (E) et il est aspiré dans le creuset par le biais d'un ventilateur centrifuge (M).

Les fumées produites par la combustion sont extraites du foyer au moyen de ce même ventilateur centrifuge (M), et évacuées par la tubulure (F) située dans la partie basse du dos du poêle.

Par le biais des deux ventilateurs (G), l'air passe dans un interstice sur le dos du foyer, où il est chauffé, pour être ensuite évacué à l'extérieur à travers la grille frontale (I).

Le réglage de la quantité de combustible et de l'extraction des fumées/alimentation d'air comburant s'effectue par le biais d'une carte électronique (N) afin d'obtenir une combustion à haut rendement.

La carte électronique (située sur le dos du poêle) gère tous les composants et les capteurs intéressés aux différentes phases, en garantissant un fonctionnement correct et en sécurité.

La partie arrière du top monte un tableau synoptique (L) qui permet la gestion et la visualisation de toutes les phases de fonctionnement.

Ces mêmes phases peuvent également être gérées avec la télécommande.

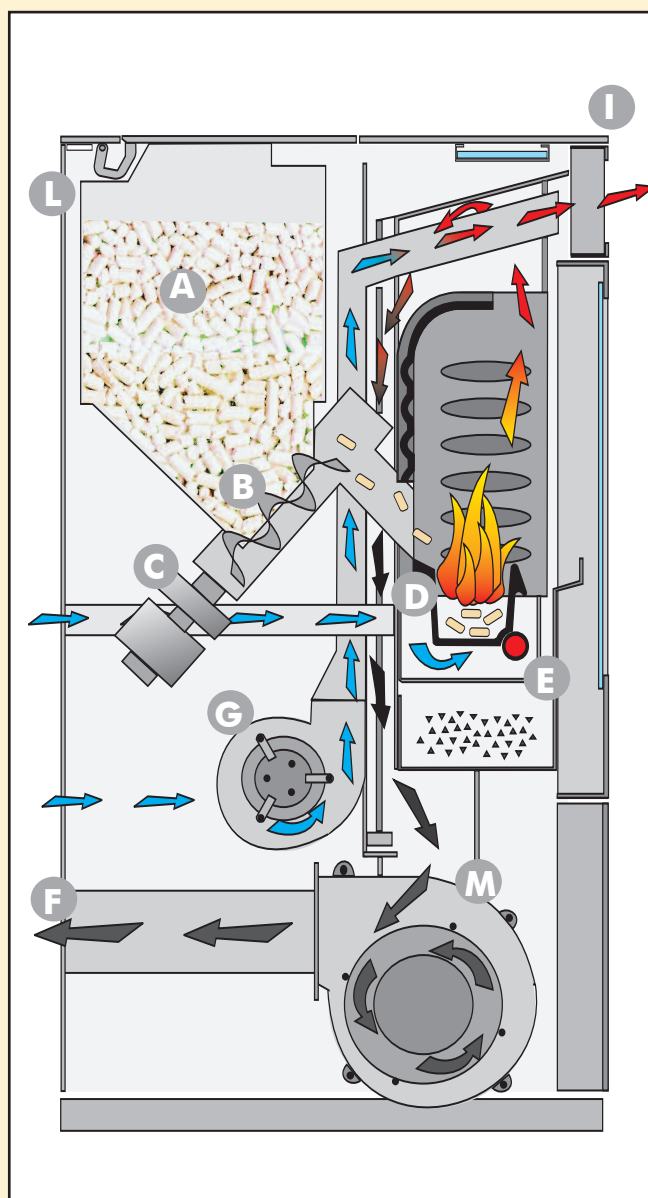

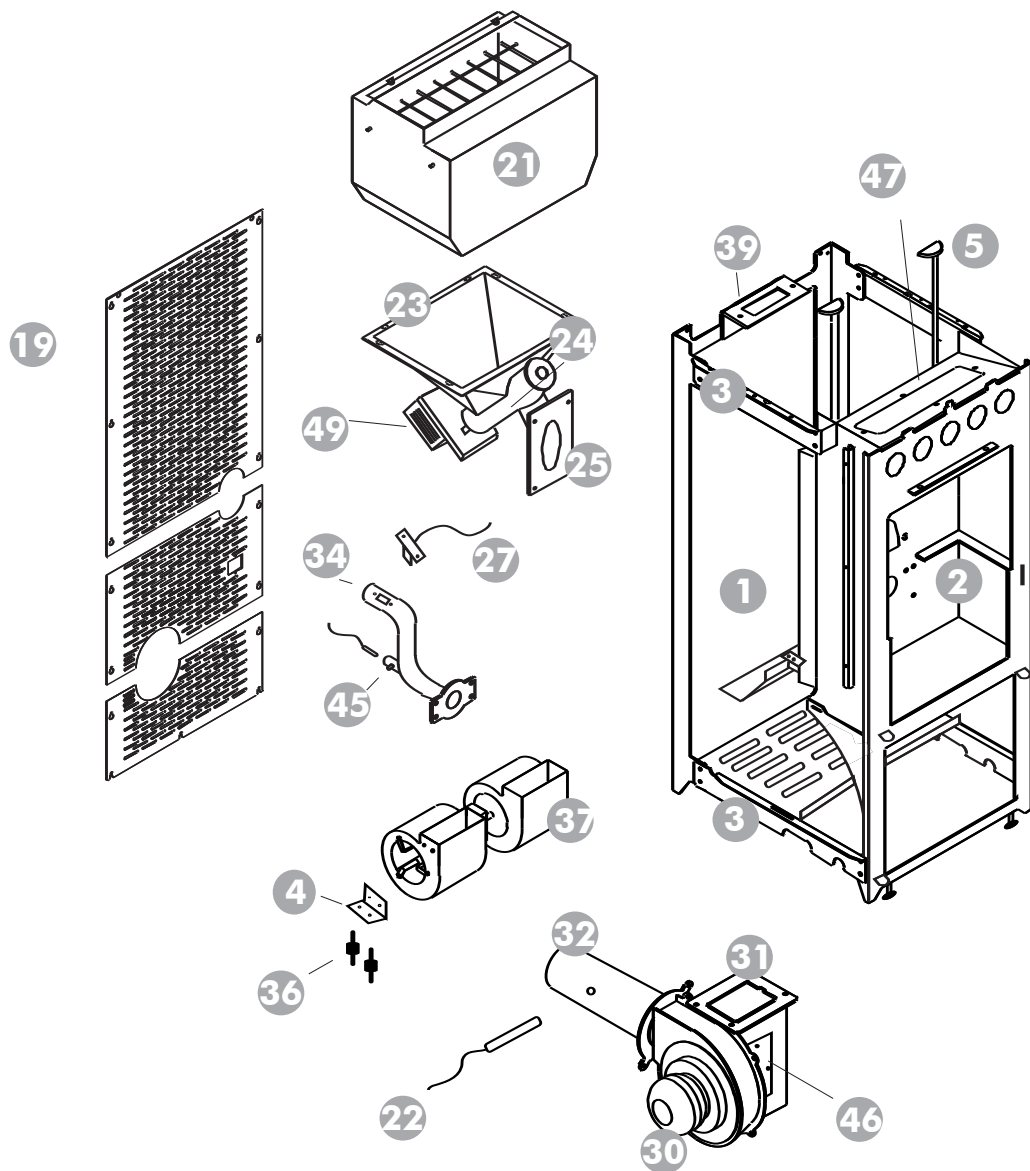

## LISTE DES PARTIES

- 1 Structure métallique
- 2 Support plan du feu
- 3 Supports revêtement
- 4 Brides porte-ventilateurs
- 5 Tirettes de nettoyage conduit de fumée (n°2)
- 6 Foyer fonte gauche
- 7 Foyer fonte droit
- 8 Foyer central en fonte
- 9 Top
- 10 Bac humidificateur
- 11 Creuset en fonte
- 12 Carter conduit air de ventilation

- 13 Vitrocéramique
- 14 Tiroir à cendres
- 15 Grille sortie air chaud de convection
- 16 Porte
- 17 Poignée
- 18 Axes de centrage top
- 19 Paroi revêtement arrière (3 pz.)
- 20 Abattant conteneur pellets
- 21 Conteneur pellets
- 22 Thermocouple sonde fumées
- 23 Chargeur pellets
- 24 Thermostat de sécurité

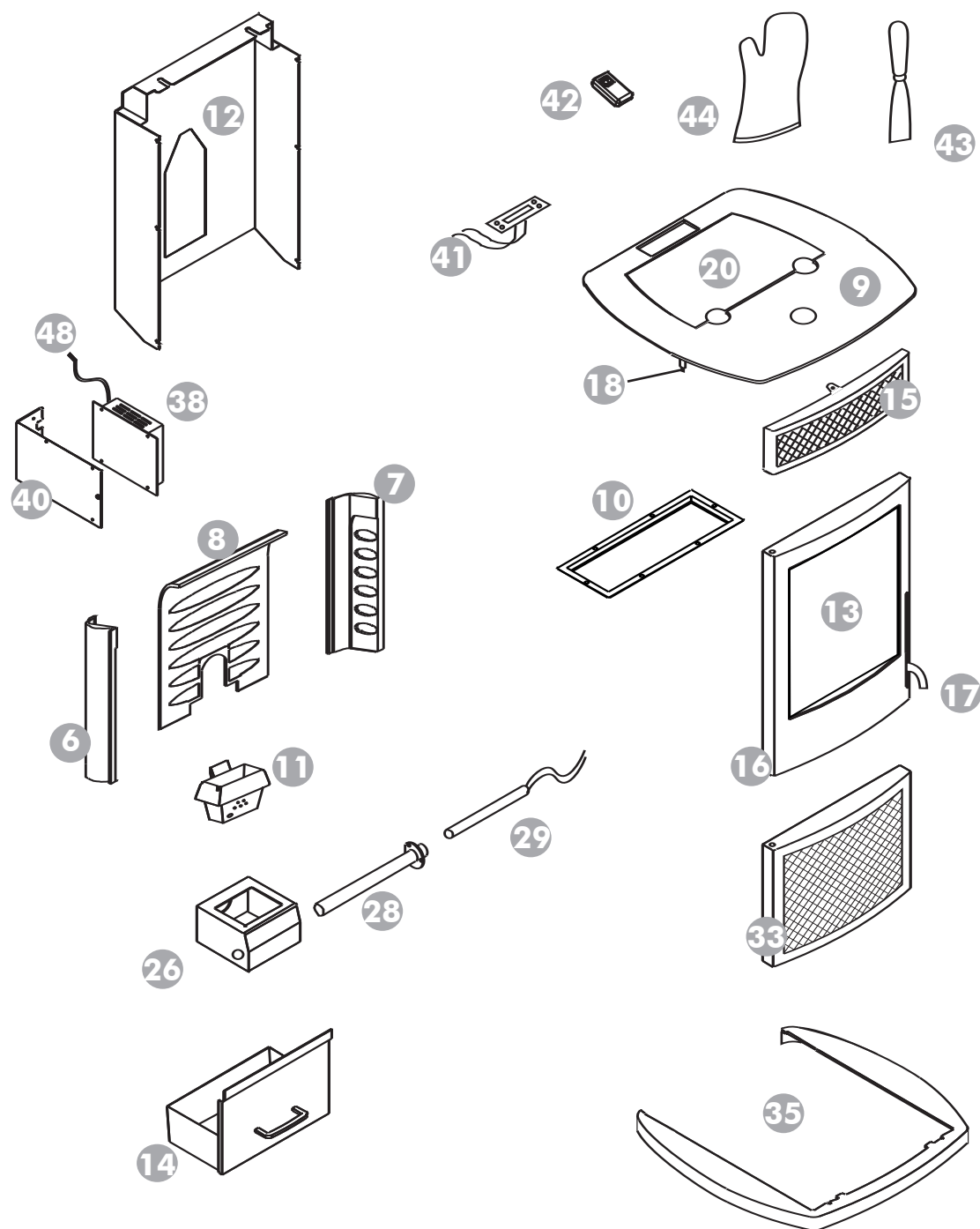

- 25 Conduit pellets vers le foyer
- 26 Porte creuset
- 27 Capteur flux air
- 28 Porte-cartouche électrique
- 29 Cartouche électrique
- 30 Ventilateur extraction fumées
- 32 Conduit de fumée Ø8 cm
- 33 Porte inférieure
- 34 Entrée air combustion Ø4 cm
- 35 Soubassement
- 36 Coussinets anti-vibrants

- 37 Ventilateurs air convection
- 38 Carte électronique
- 39 Bride support tableau synoptique
- 40 Support carte électronique
- 41 Tableau synoptique
- 42 Télécommande à infrarouge
- 43 Racloir pour nettoyage creuset
- 44 Gant athermique
- 45 Photolecteur
- 46 Frontal fermeture inspection conduit de fumée
- 47 Couvercle inspection conduits air
- 48 Sonde température ambiante
- 49 Motoréducteur

**CARACTÉRISTIQUES THERMOTECNIQUES\***

Capacité réservoir	15kg
Rendement	80%
Puissance utile Min / Max	2,8 / 6,8 KW
Autonomie Min / Max	8,8 / 21 h
Consommation combustible (pellets)	0,7 / 1,7 kg/h
Poids	130 kg
Volume de chauffe	80/195 m3
Diamètre conduit de fumée indépendant sortie fumées (A mâle)	80 mm
Diamètre conduit de fumée indépendant prise air extérieur (B mâle)	40 mm

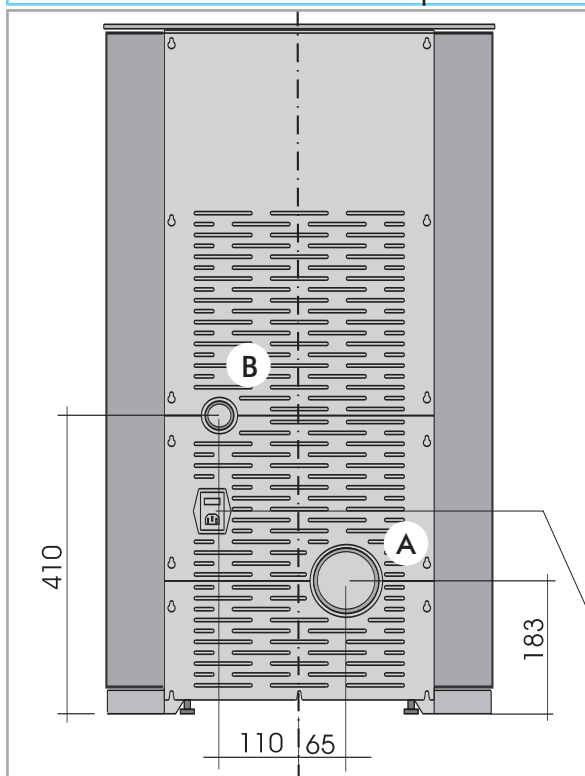
**COMBUSTIBLE**

Le pellet est un combustible qui se présente sous forme de petits cylindres d'environ 6 mm de diamètre, obtenus en compressant à de hautes valeurs la sciure et les copeaux de bois broyés, sans utilisation de colles ou d'autres matériaux étrangers.

Caractéristiques techniques du pellet:

diamètre: 6 - 7 millimètres  
longueur maximum: 40 mm  
humidité maximum: 8 %  
rendement calorique: au moins 4300 kcal/kg

Le poêle est construit pour brûler des pellets de bois non résineux, de préférence de hêtre.

Les pellets sont généralement vendus en sacs de 10 ou 15 kg.

N.B.: L'emploi de pellets ayant des caractéristiques différentes de celles indiquées ci-dessus risque de modifier sensiblement les conditions de fonctionnement du poêle, en rendant nécessaire un nouvel étalonnage de la combustion. Pour effectuer un nouvel étalonnage, intervenir sur les quantités débitées, aussi bien de combustible que d'air de combustion. Cette opération doit être effectuée par un service après-vente agréé (SAV).

\* les valeurs indiquées sont obtenues avec l'utilisation de pellets conformes aux caractéristiques illustrées ci-dessus

\* mis sous alimentation électrique

**CARACTÉRISTIQUES ÉLECTRIQUES:**

Alimentation:	230 Vac +/- 10% 50Hz
Puissance maximum absorbée (fonctionnement à régime):	150 W
Puissance absorbée en phase d'allumage max 9 min.	500 W
Fréquence télécommande:	infrarouge
Batterie télécommande:	12V - 23A
Protection sur alimentation générale:*	fusible 2A 250Vac dim. 5x20
Protection carte électronique de commande	fusible 2A 250Vac dim. 5x20
Système de sécurité présence flamme avec photolecteur et thermocouple	oui
Système de sécurité surtempérature corps poêle avec thermostat bimétal	oui
Réglage sur 3 niveaux de puissance alimentation pellets	oui
Réglage sur 9 niveaux de ventilation air ambiant	oui
Sonde interne pour réglage température ambiante de type à semi-conducteur	oui



## Modèle avec revêtement latéral en acier peint en gris.

Liste des parties constituant le revêtement

- 1 soubassement en métal
- 2 panneaux latéraux ambidextres en acier
- 3 top en métal

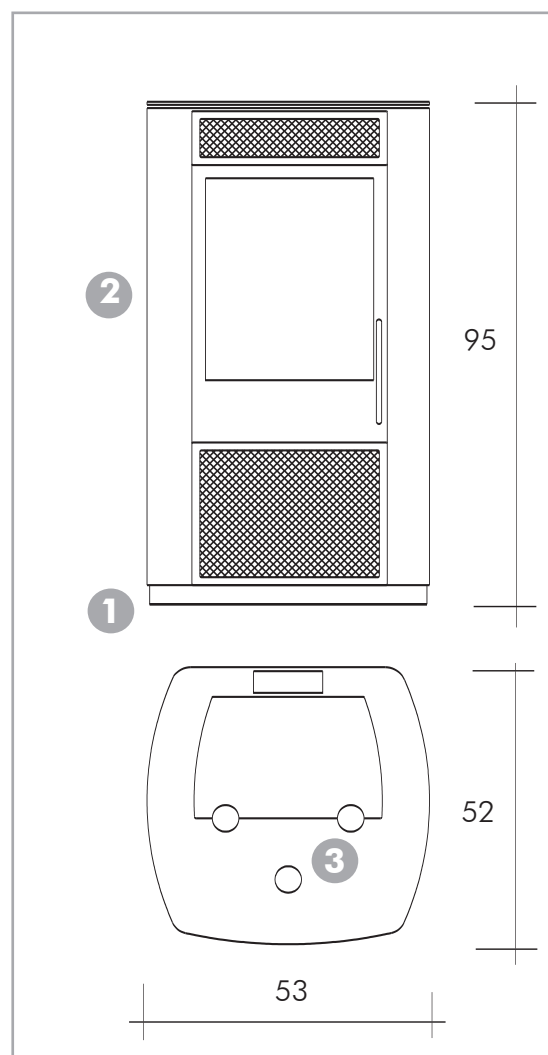

### MONTAGE DU REVÊTEMENT

Après avoir mis en place la structure conformément aux prescriptions indiquées au chapitre INSTRUCTIONS POUR L'INSTALLATION, suivre la marche ci-dessous:

o mettre en place les flancs métalliques ambidextres (2) et les fixer au poêle en insérant le profil inférieur dans la fente prévue à cet effet et le bloquant avec la vis supérieure.

o mettre en place le top (3) en le centrant dans les pivots prévus à cet effet.  
Fixer le top au châssis avec les vis prévues.

o mettre en place le soubassement (1) en le centrant par rapport à la structure.

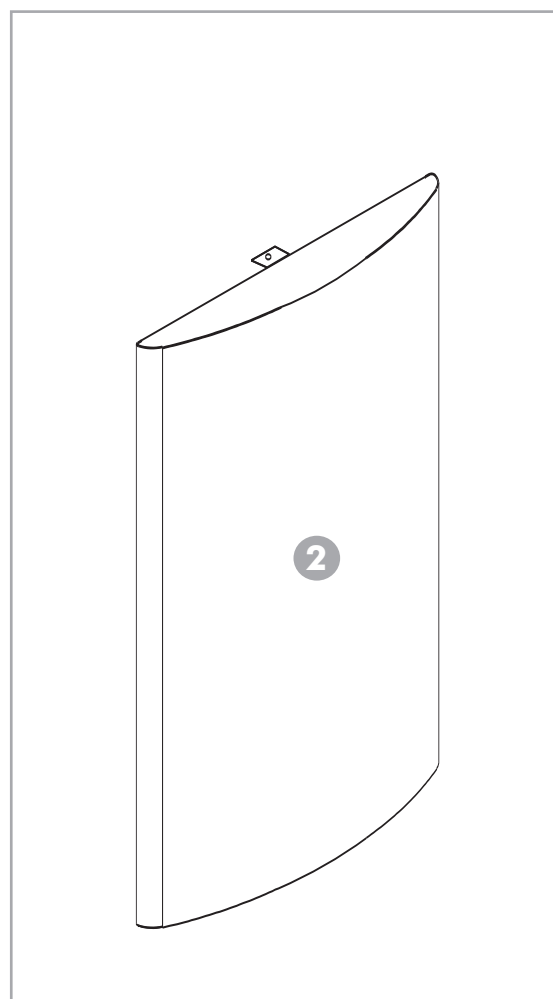

**INSTALLATION: ÉVACUATION FUMÉES**

MAREA consent différentes possibilités d'installation.

FIG. 1

**ÉVACUATION FUMÉES Ø 80: SOLUTION AVEC UN SEUL COUDE À 90°**

Le premier segment, horizontal (conduit de fumée) atteint directement l'extérieur de l'édifice.

Le second segment, vertical (carneau avec sa cheminée) est extérieur à l'édifice.

Le segment vertical extérieur doit avoir une longueur minimum d'au moins 1,50 m.

FIG. 2

**ÉVACUATION FUMÉES Ø 80: SOLUTION AVEC DEUX COUDES À 90°**

Le premier segment, horizontal (conduit de fumée) se raccorde directement à un carneau traditionnel interne ou adhérent à l'édifice.

Si le carneau est en maçonnerie ou de dimensions excessives, son intubation dans un tuyau d'acier de Ø 80 mm est conseillée.

La cheminée doit dépasser le comble du toit.

FIG. 3 (SOLUTION CONSENTIE MAIS NON CONSEILLÉE)

**ÉVACUATION FUMÉES Ø 80: SOLUTION AVEC TROIS COUDES À 90°**

Le premier segment, horizontal (conduit de fumée) se raccorde dans un conduit vertical à l'intérieur de l'édifice.

Le conduit vertical décharge dans un segment final qui atteint directement l'extérieur de l'édifice par le biais d'un élément d'extrémité en "T".

Le conduit vertical à l'intérieur de l'édifice doit avoir une longueur minimum de 1,50 m.

**INSTALLATION: PRISE AIR DE COMBUSTION**

FIG. 1/2/3

Pour toutes les solutions illustrées, deux alternatives sont possibles:

- prélever l'air directement du milieu d'installation.  
Dans ce cas, à proximité du poêle, une prise d'air de 80 cm sur la paroi communiquant avec l'extérieur doit être impérativement prévue;
- prélever l'air directement de l'extérieur à travers un conduit Ø 40 mm raccordé à la tubulure spéciale sur le dos du poêle.

**INSTALLATION: IL FAUT TOUJOURS DISPOSER DE:**

- prise d'air
- segments horizontaux avec une pente  $> 5^\circ$  et d'une longueur de  $< 2$  mètres
- segment vertical  $> 1,5$  mètre de haut
- segments de conduit de fumée pouvant être inspectés
- d'une fenêtre d'inspection et d'une collecte des cendres
- cheminée
- scellement avec du mastic haute température du point d'embranchement du carneau sur la tubulure de sortie des fumées
- cheminée au-delà du comble du toit.



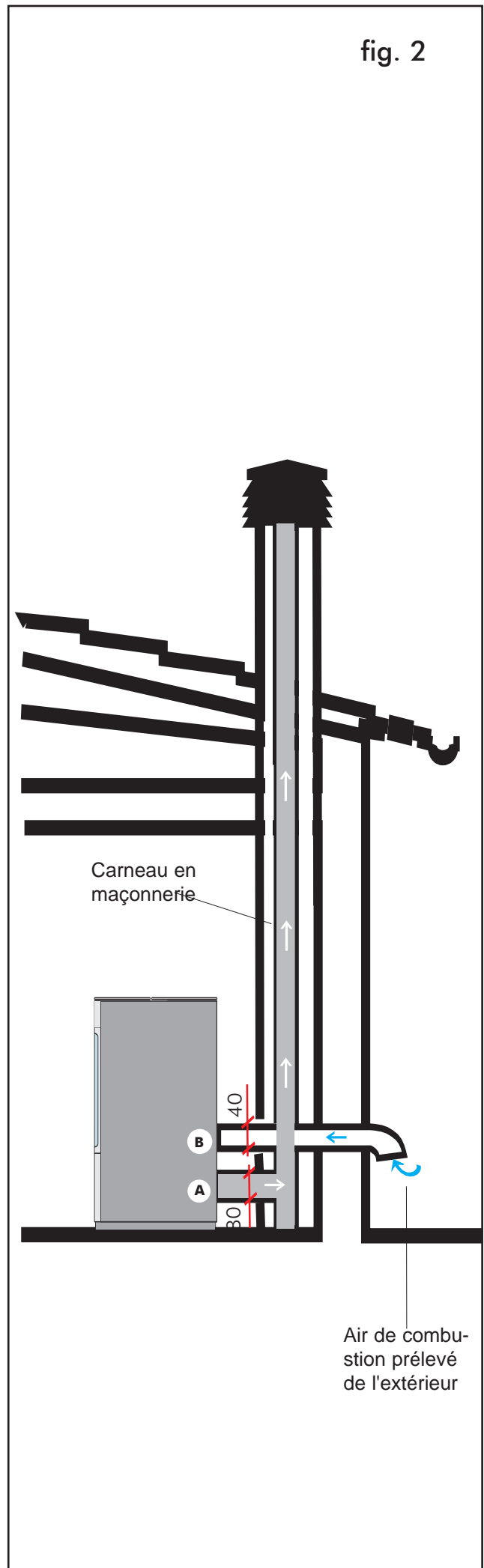
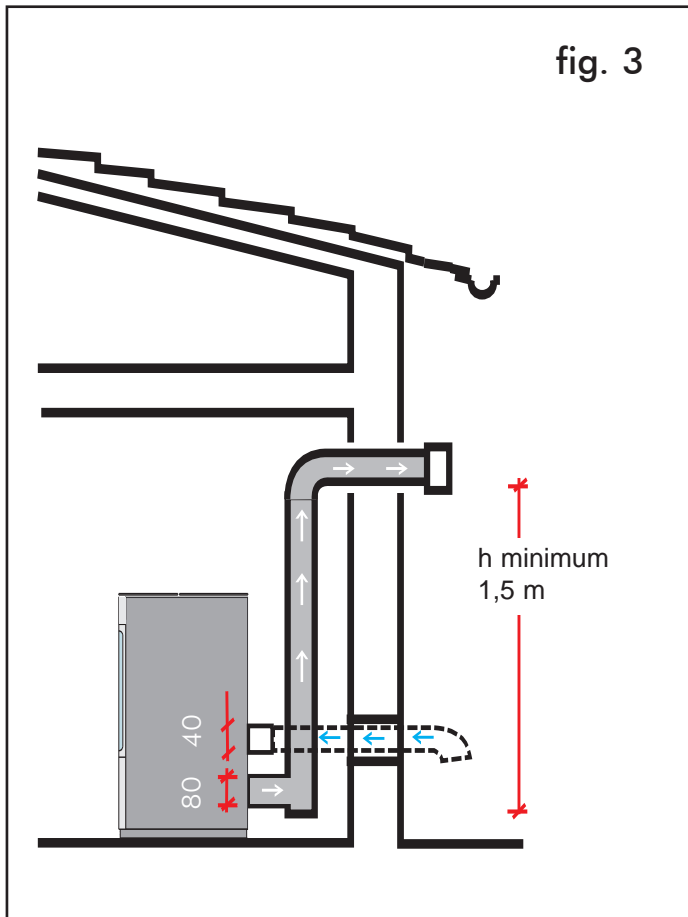
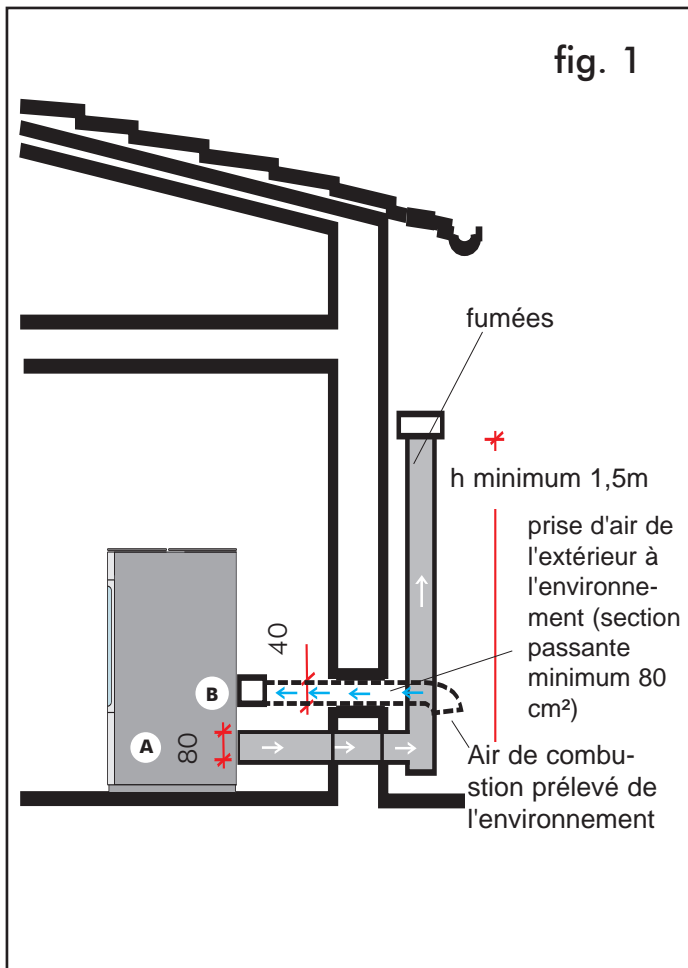

## CARNEAU ET CHEMINÉE

Les principales caractéristiques du carneau sont:

- capacité de supporter une température des fumées d'au moins 450°C pour ce qui concerne la résistance mécanique, l'isolation et l'étanchéité aux gaz,
- être opportunément calorifugé pour éviter la formation de vapeur de condensation,
- avoir des sections internes circulaires ou avec un rapport entre les côtés égal à 1,5;
- avoir une section interne avec une surface égale à celle indiquée sur la fiche technique du produit.

Les principales caractéristiques de la cheminée sont:

- section interne et base égale à celle du carneau,
- section de sortie non inférieure au double de celle du carneau.

Outre ce qui est indiqué dans ce chapitre, tenir compte des indications dont à la norme UNI 10683/98 au paragraphe 4.2 \* connexion au système d'évacuation des fumées\* et sous-paragraphe.

Pour l'achat des tuyaux décrits ci-dessus, s'adresser au revendeur autorisé ITALIANA CAMINI.

### POSITIONNEMENT

N.B.: POUR UN FONCTIONNEMENT CORRECT, LE POÊLE DOIT ÊTRE POSITIONNÉ PERPENDICULAIREMENT AU SOL.

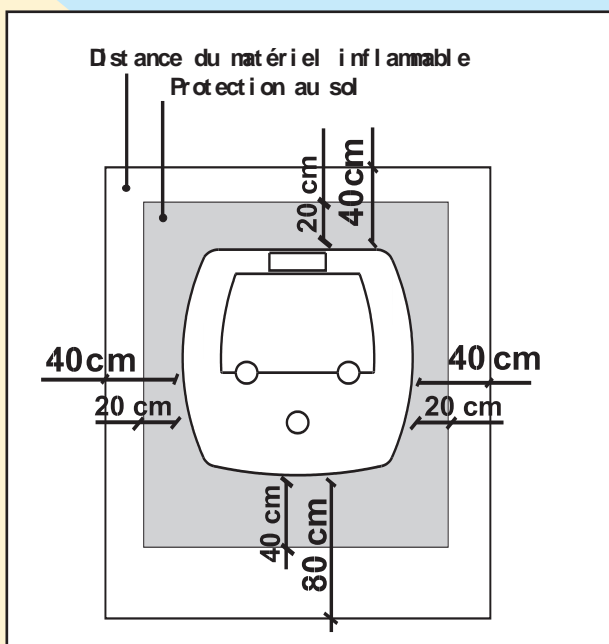

Le poêle doit être installé dans le respect des conditions de sécurité suivantes:

- distance minimum sur les côtés et sur le dos de 40 cm des matériaux moyennement inflammables.
- ne placer aucun matériel facilement inflammable devant le poêle, à une distance inférieure à 80 cm
- si le poêle est installé sur un sol inflammable, intercaler une plaque de matériel calorifuge dépassant d'au moins 20 cm des côtés et 40 cm de la partie frontale.

En cas d'impossibilité de respecter les distances indiquées ci-dessus, mettre en place impérativement des mesures techniques et de maçonnerie permettant d'éviter tout risque d'incendie.

Il est interdit de placer des objets de matériel inflammable sur le poêle et à des distances inférieures à celles de sécurité.

En cas de connexion avec une paroi en bois ou d'un autre matériel inflammable, calorifuger le tuyau d'évacuation des fumées avec de la fibre de céramique ou avec un autre matériau présentant les mêmes caractéristiques.

Outre ce qui est indiqué dans ce chapitre, tenir compte des normes UNI:

n. 10683/98: générateurs de chaleur à bois critères d'installation

n. 9615/90: calcul des dimensions internes des cheminées

En particulier

avant de commencer toute opération d'installation, il est important de vérifier la compatibilité de l'installation, ainsi qu'établit la norme UNI 10683/98 aux paragraphes 4.1 / 4.1.1 / 4.1.2.

A la fin du montage, l'installateur devra effectuer les opérations de "mise en service" et délivrer une documentation adaptée ainsi que préconisé par la norme UNI 10683/98, respectivement aux paragraphes 4.6 et 5.

Figure

Distance du matériau inflammable

Protection au sol

### AVERTISSEMENT

N.B.: avant chaque allumage vérifier:

- que le périmètre du creuset adhère complètement à son siège; en particulier, il ne doit y avoir aucun résidu de combustible entre les bords du creuset et le plan d'appui sur le porte-creuset
- que le tiroir à cendres et la porte sont bien fermés.

## MODE DE FONCTIONNEMENT

Le poêle peut fonctionner dans deux modes différents:

- manuel (à l'afficheur du tableau synoptique s'inscrit: manuel +/-  
Régler la puissance du travail de la plus basse (P1) à la plus haute (P3) en fonction manuelle, possibilité de régler la ventilation: en P1 de A1 à A3 - en P2 de A4 à A6  
- en P3 de A7 à A9
- automatique (à l'afficheur du tableau synoptique s'inscrit: automatique +/-  
Régler la température que l'on désire obtenir dans la pièce.

Lorsque le poêle est en fonction, le mode de travail s'inscrit à l'afficheur. Pour passer d'un mode à l'autre, appuyer légèrement sur la touche Menu (voir page 12).

## TABLEAU SYNOPTIQUE

Il est situé sur la partie arrière du top (fig. page 12). Il se présente avec un afficheur à 4 touches:

O/1 pour brancher/débrancher et avec fonction Échapp durant les réglages

Menu pour accéder aux menus et avec fonction Entrée durant les réglages

+ pour augmenter les différents réglages

- pour diminuer les différents réglages

Toutes les informations sur le fonctionnement du poêle s'inscrivent à l'afficheur:

(branchement /débranchement /manuel / ventilation / automatique / inconvénients éventuels (page 14).

Ces mêmes fonctions sont également présentes sur la télécommande (fig. page 12).

Lorsque l'alimentation électrique est branchée (fiche branchée) la date et l'heure actuelles s'affichent.

Le poêle est en stand-by.

### ALLUMAGE AUTOMATIQUE

**N.B.:** l'allumage du poêle est garanti pour une température minimum de l'environnement où il est installé de 3°.

Pour des températures inférieures, il pourrait s'avérer nécessaire de procéder à un allumage manuel en chauffant le foyer avec un allume feu.

Remplissage de la vis sans fin: (à effectuer seulement lors du premier allumage ou après une longue période d'immobilisation du poêle, le réservoir étant complètement vide). Appuyer en même temps sur les touches +/- et les relâcher ensuite, le poêle étant en stand-by, l'afficheur indiquera la phase de rechargement de la vis sans fin. Après un délai d'environ 60", le cycle s'achève de manière automatique, mais on peut aussi l'interrompre avant en appuyant sur la touche on/off.

L'allumage doit être effectué après vérification:

- de l'installation correcte (page 8)
- du positionnement correct des parties mobiles (page 2 - avertissements)
- de la tension d'alimentation et de la connexion correcte au réseau électrique (230 V)
- de la présence des pellets dans le réservoir
- du remplissage de la vis sans fin (page 11)
- de la condition de stand-by: voir tableau synoptique (date + heure actuelles)

Les vérifications indiquées ci-dessus ayant été effectuées, l'allumage et les réglages sont très simples et ils peuvent être effectués (sauf certaines fonctions), indistinctement, aussi bien à partir du tableau synoptique qu'avec la télécommande (page 13).

Le poêle étant en stand-by, appuyer pendant 2 secondes sur la touche O/1 pour démarrer la procédure d'allumage et afficher l'inscription d'allumage et le temps nécessaire en secondes (1020) avec un compte à rebours (la phase d'allumage n'est pas à temps programmé: sa durée est automatiquement abrégée si, à travers le thermocouple, la carte détecte le dépassement de quelques tests sur la température des fumées.

Durant toute la phase d'allumage, à l'afficheur du tableau synoptique s'inscrit l'indication d'allumage

## ALLUMAGE MANUEL

S'utilise aussi lorsque la température de l'environnement intérieur où est installé le poêle est inférieure à 3° c.

Introduire dans le creuset un cube d'allume feu bien embrasé, fermer la porte et appuyer sur 0/1 sur le tableau synoptique.

## EXTINCTION

Le poêle étant en fonction, appuyer pendant 2" sur la touche 0/1 pour démarrer la procédure d'extinction, l'inscription d'extinction s'affiche ainsi que le temps nécessaire en secondes (600) avec un compte à rebours.

## FONCTIONNEMENT MANUEL

Le poêle étant en fonction, appuyer sur la touche Menu pour activer le fonctionnement manuel (avec possibilité de régler la puissance de P1 à P3 avec les touches + et -).

## RÉGLAGE VENTILATION

Le poêle étant en fonction, appuyer encore sur la touche Menu pour régler la ventilation (dans les 9 niveaux associés, par groupes de trois, aux niveaux de puissance), en intervenant sur les touches + et -.

Le réglage de la ventilation n'est possible qu'en fonctionnement manuel.



**TELECOMANDO**

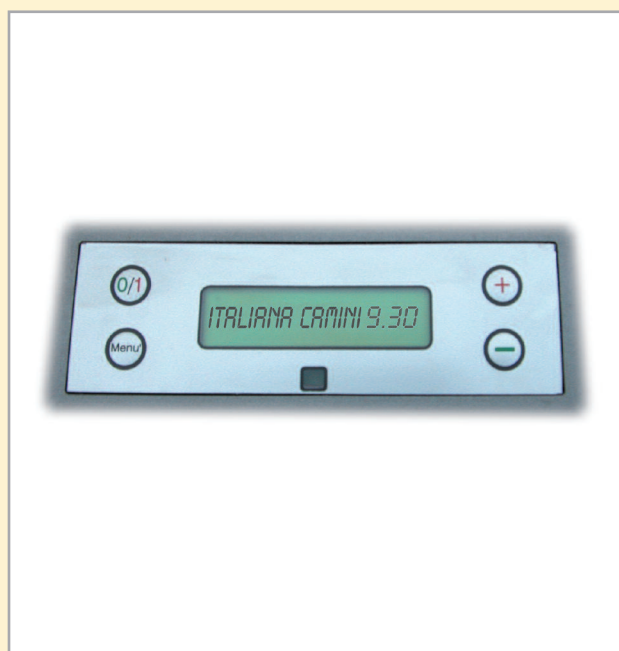

**PANNELLO SINOTTICO**

N.B.:BATTERIE TELECOMANDO:

Per cambiare le batterie del telecomando , aprire lo sportello sullo stesso e sostituirle.  
Smaltire le batterie presso apposita raccolta

## FONCTIONNEMENT AUTOMATIQUE

Appuyer une seconde fois sur la touche Menu pour commuter fonctionnement automatique (la température de 5° à 35°C se règle avec les touches + et -.

Si la différence entre la température programmée et la température dans la pièce dépasse 2°C, le poêle fonctionne à la puissance P3, autrement, elle se réduit progressivement à P2, P1.

## RÉGLAGE HORLOGE

Appuyer pendant 2 " sur la touche Menu pour accéder au menu Horloge. Cette touche permet de programmer les paramètres pour le fonctionnement de l'horloge montée à l'intérieur de la carte.

Appuyer ensuite sur la touche Menu pour afficher en séquence, et pour régler, les données suivantes:

Jour, Mois, Année, Heures, Minutes, Jour de la semaine.

L'inscription ENREGISTRER?? à valider avec le Menu, permet de vérifier l'exactitude des opérations effectuées avant de les valider (ENREGISTRÉ s'inscrit alors à l'afficheur).

## PROGRAMMATEUR HORAIRE

Appuyer sur la touche menu pendant deux secondes pour accéder à la fonction de programmation horaire, indiquée à l'afficheur par la description "Programmes on/off".

Il permet de programmer un nombre d'allumages et d'extinctions par jour, jusqu'à un maximum de trois.

Des appuis successifs permettent d'afficher:

- Aucun programme

- 1° programme (un allumage et une extinction par jour), 2° programme (idem), 3° programme (idem)

Appuyer sur la touche pour afficher dans l'ordre inverse.

Sélectionner 1° programme pour afficher l'heure de l'allumage.

Affichage de: 1 ON heures 10,30; appuyer sur la touche +/- pour changer l'heure et valider avec menu.

Affichage de: 1 ON minutes 10,30; appuyer sur la touche +/- pour changer les minutes et valider avec menu.

Suivre la même marche pour la programmation du moment de l'extinction et pour les allumages et extinctions successifs.

Valider en appuyant sur Menu à l'affichage de l'inscription ENREGISTRER??

## VARIATION CHARGEMENT DES PELLETS:

Appuyer pendant deux secondes sur la touche Menu et, en intervenant sur les touches +/-, faire défiler les indications à l'afficheur jusqu'à l'inscription "Var.Char.pellets".

Valider cette fonction avec la touche Menu pour accéder au réglage du chargement des pellets: en diminuant la valeur programmée le chargement des pellets diminue, alors qu'en augmentant la valeur programmée, le chargement des pellets augmente.

Cette fonction peut être utile au cas où le type de pellets serait différent de celui pour lequel le poêle a été étalonné et que, de ce fait, une correction du chargement serait nécessaire.

Si cette correction n'est pas suffisante, contacter le service après-vente pour établir une nouvelle assiette de fonctionnement.

## ESSAI À FROID (TEST I/O)

Ce menu, uniquement accessible lorsque le poêle est en stand-by, permet d'effectuer le contrôle des composants.

Il est uniquement accessible aux personnels autorisés, en effet, il requiert l'entrée d'un code.

## RÉGLAGE DES PARAMÈTRES

Appuyer pendant deux secondes sur la touche Menu et, en intervenant sur les touches +/-, faire défiler les indications à l'afficheur jusqu'à l'inscription "PARAMÈTRES".

Ce menu permet de régler les principaux paramètres qui régissent le fonctionnement du poêle.

Il est uniquement accessible aux personnels autorisés, en effet, il requiert l'entrée d'un code.

## SIGNALISATION CAUSES DE BLOCAGE ÉVENTUELLES

En cas de nécessité, l'afficheur indique le motif de l'extinction.

Alarme dépression:	extinction pour manque de dépression
Avarie mot.évac.fumées: évacuation fumées	extinction pour anomalie au capteur de tours du moteur
BL1: stop flamme:	extinction pour chute température fumées
Allumage échoué:	extinction pour température fumées non correcte lors de l'allumage
Blocage: black-out:	extinction pour coupure de courant
Thermocouple en panne:	extinction pour thermocouple en panne ou débranché
Surtempérature fumées:	extinction pour dépassement température maximum fumées.

Le signal demeure affiché jusqu'à ce qu'on intervienne sur le tableau.  
Il est recommandé de ne pas redémarrer le poêle avant d'avoir vérifié que le problème a été éliminé.

## DISPOSITIFS DE SÉCURITÉ

### THERMOCOUPLE:

Placé sur l'évacuation des fumées, il en relève la température.  
En fonction des paramètres programmés, il contrôle les phases d'allumage, de travail et d'extinction.

**PHOTOLECTEUR:** Il intervient uniquement pour signaler à la carte la nécessité de nettoyer le creuset.

### CAPTEUR DE FLUX D'AIR:

Placé dans le canal d'aspiration, il intervient lorsque le flux de l'air comburant n'est pas correct, en provoquant ainsi des problèmes de dépression dans le circuit des fumées.

Il éteint le poêle en s'identifiant en "H1" si la porte du foyer est ouverte, le circuit des fumées est bouché ou le tuyau d'évacuation des fumées est bouché.

### THERMOSTAT DE SÉCURITÉ: (étalonné à 80° C)

Il intervient lorsque la température à l'intérieur du poêle est trop élevée.

Il bloque le chargement des pellets en provoquant l'extinction du poêle.

Pour des questions de normes de sécurité, la réactivation de ce dispositif peut exclusivement être réalisée par le S.A.V.



N.B.:

1) tenir compte que les appareils électriques peuvent provoquer des perturbations

2) attention: parties sous tension, faire impérativement effectuer les entretiens et/les vérifications par des techniciens spécialisés

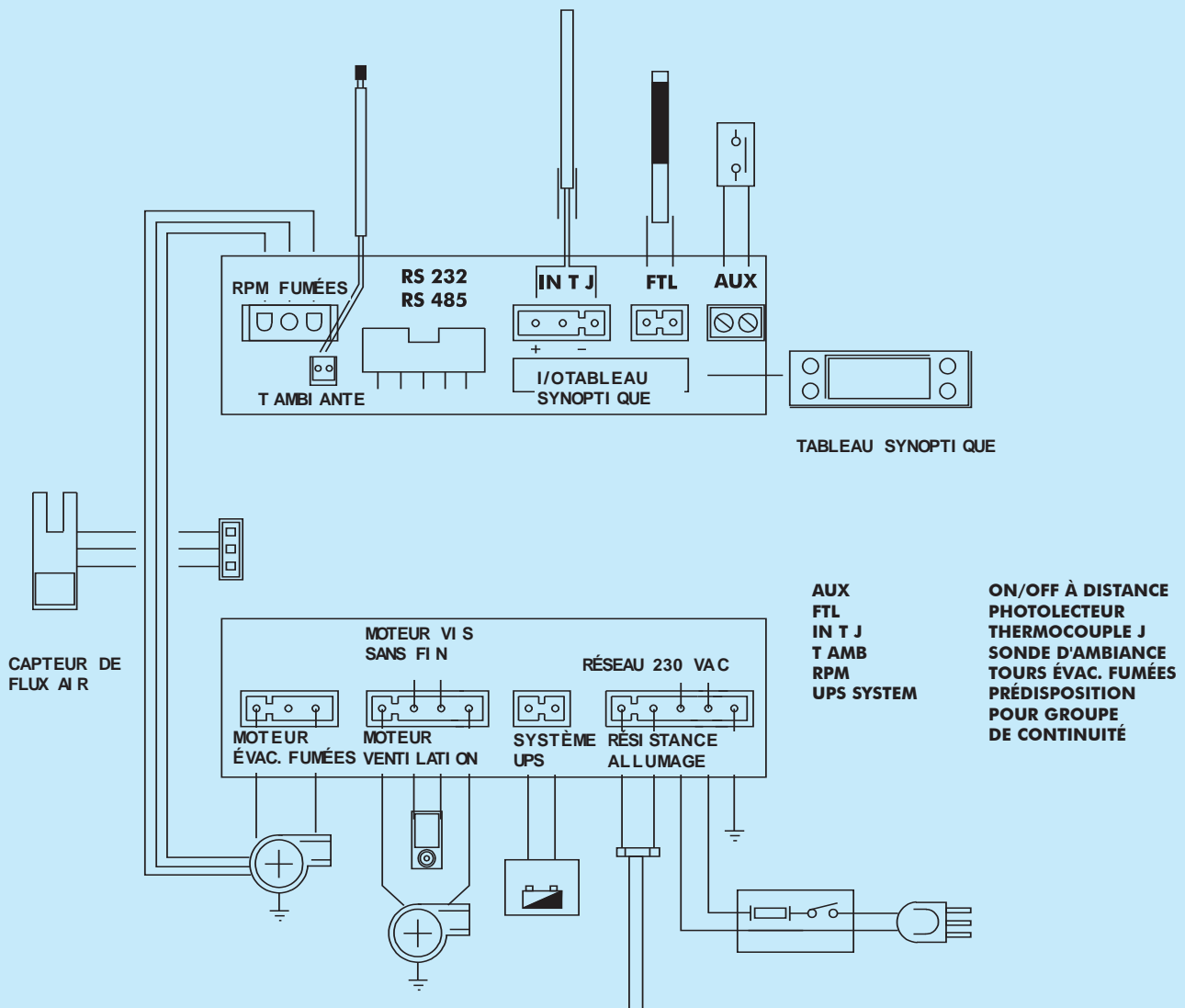

## NETTOYAGE ORDINAIRE AUX SOINS DU CLIENT

Avant l'allumage à froid

À l'aide d'un aspirateur:

- ouvrir et aspirer la porte, retirer le déflecteur, aspirer le plan du feu
- retirer le creuset, vérifier et, s'il y a lieu, nettoyer les trous post-combustion sur les parois
- aspirer le siège du creuset, nettoyer les bords de contact et remettre en place le creuset
- actionner à plusieurs reprises les tirettes de nettoyage du conduit de fumée

N.B.: lors de la remise en place du creuset, vérifier soigneusement que ses bords adhèrent complètement à leur siège; il ne doit y avoir aucun résidu de combustible dans la zone de contact entre les bords du creuset et le plan d'appui sur le porte-creuset.

Bien fermer le tiroir à cendres et la porte.

## ENTRETIEN PÉRIODIQUE AUX SOINS DU SERVICE APRÈS-VENTE

Tous les 6 mois

- nettoyage général interne et externe et actionnement des tirettes de nettoyage du conduit de fumée
- retrait du revêtement interne du foyer, nettoyage soigneux et détartrage du creuset et de son siège correspondant
- nettoyage des ventilateurs, vérification mécanique des jeux et des ancrages
- nettoyage, inspection et détartrage de la résistance d'allumage et de son siège
- retrait du panneau d'inspection avant du conduit de fumée, détartrage, nettoyage soigneux du compartiment et remontage de l'élément frontal en l'étanchéifiant avec de la silicone
- nettoyage du photolecteur, du tableau synoptique et de la télécommande
- inspection visuelle des fils électriques, des connexions et du câble d'alimentation
- nettoyage du réservoir de pellets et vérification des jeux du groupe vis sans fin-motoréducteur
- essai fonctionnel, chargement vis sans fin, allumage

Tous les 12 mois

En plus de toutes les opérations prévues tous les 6 mois:

- remplacement de la cartouche d'allumage (en cas d'utilisation quotidienne avec plus de 3 allumages par jour)
- remplacement du joint de la porte
- inspection et nettoyage du conduit de fumée
- inspection et vérification tirage du carneau (s'il y a lieu, effectuer ou prescrire le nettoyage)

## - ALLUMAGE TÉLÉPHONIQUE À DISTANCE:

Le poêle pourra être allumé à distance

(sélection fonctionnement activations ON - OFF).

En faisant relier par un technicien spécialisé un répondeur/combinateur téléphonique en vente dans le commerce, en mesure de fournir à la borne d'allumage à distance un contact sans potentiel, qui se ferme et s'ouvre en fonction des codes donnés par téléphone.

PROBLÈME	CAUSE POSSIBLE	SOLUTIONS
Tableau synoptique éteint et touches non en état de fonctionnement	Manque de tension du réseau	- Contrôler que le câble d'alimentation est branché
télécommande inefficace	Distance excessive du poêle	S'approcher du poêle
	Piles de la radiocommande	Contrôler et remplacer les piles s'il y a lieu
Manque d'allumage	Accumulations d'imbrûlés dans le creuset	- Nettoyer le creuset - actionner à plusieurs reprises les tirettes de nettoyage du conduit de fumée*
Blocage du poêle	Trop d'heures de fonctionnement sans nettoyer le creuset	- Nettoyer le creuset - actionner à plusieurs reprises les tirettes de nettoyage du conduit de fumée*
	Vis sans fin sans pellets	- Remplir les spires de la vis sans fin de la manière indiquée à la page 11
	Réservoir sans pellets	- Charger les pellets
Air en sortie non chaud	Trop de suie dans l'échangeur	- Nettoyer le creuset - actionner à plusieurs reprises les tirettes de nettoyage du conduit de fumée*
<b>*(élément 5 à la page 4)</b>		

PROBLÈME	CAUSE POSSIBLE	SOLUTIONS
Le poêle se bloque	Manque d'alimentation des pellets	<ul style="list-style-type: none"> <li>-charger les pellets dans le réservoir</li> <li>-libérer la vis sans fin de toute obstruction éventuelle</li> <li>-libérer le toboggan de toute obstruction éventuelle</li> <li>-retirer l'accumulation de poussière de pellets du fond du réservoir</li> <li>- vérifier le fonctionnement du motoréducteur et les fusibles</li> </ul>
	Le photolecteur ou le thermocouple ne fonctionnent pas	<ul style="list-style-type: none"> <li>-contrôler les connexions électriques et le positionnement correct, si le problème subsiste, le remplacer</li> <li>- à l'aide d'un testeur, contrôler le fonctionnement correct du photolecteur, s'il ne fonctionne pas, le remplacer</li> </ul>
<div style="border: 1px solid black; padding: 5px; width: fit-content;"> <p>LE PHÉNOMÈNE DE L'ENCRASSEMENT PRÉCOCE EST LE FRUIT D'UNE COMBUSTION EN DÉFAUT D'AIR OU EN EXCÈS DE PELLETS. POUR RÉSOUDRE, CE PROBLÈME, IL FAUDRA INTERVENIR EN CONSÉQUENCE</p> </div>	Conduit de fumée (carneau) long et/ou tortueux	- Régler le flux d'air comburant
	pellets humides	-vérifier la qualité des pellets
	Excès de pellets introduits dans le creuset	- Régler le chargement des pellets à partir du menu "Variation chargement pellets", si cela ne résout pas le problème, contacter le service après-vente.
	Admission contraire de vent de l'extérieur	-installer l'élément d'extrémité antivent
	Insuffisance d'air comburant dans le creuset	-vérifier la position correcte du creuset et la propreté du bord de contact
		-vérifier que les trous du creuset ne sont pas entartrés
		-inspecter les pales du moteur d'évacuation des fumées pour vérifier son état de propreté.
-vérifier les étanchéités du poêle et l'état de propreté du circuit d'évacuation des fumées		
Conduit de fumée bouché	-nettoyer	
Le type de pellets utilisé a été changé	-Diminuer progressivement le chargement des pellets à partir du menu "Variation chargement pellets", si cela ne résout pas le problème, contacter le service après-vente	
Le poêle ne s'allume pas automatiquement	Résistance endommagée ou épuisée	-remplacer la résistance
	la résistance ne se chauffe pas au rouge	<ul style="list-style-type: none"> <li>-contrôler les câblages électriques et les fusibles</li> <li>-remplacer la résistance si elle est avariée</li> </ul>
	Les pellets ne descendent pas	<ul style="list-style-type: none"> <li>-contrôler que les pellets ne soient pas coincés dans le toboggan</li> <li>-contrôler que la vis sans fin n'est pas bloquée</li> <li>- contrôler l'étanchéité de la porte</li> </ul>

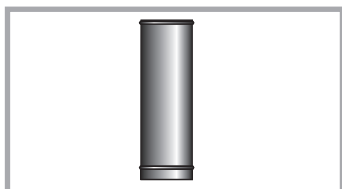

Segment tuyau inox avec raccord (L= 45 cm)

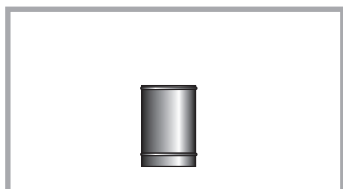

Segment tuyau inox avec raccord (L= 20 cm)

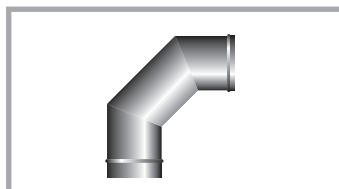

Coude inox à 90°

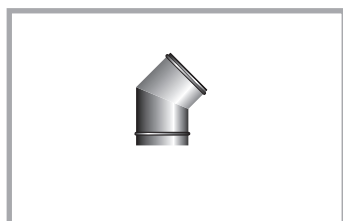

Coude inox à 45°

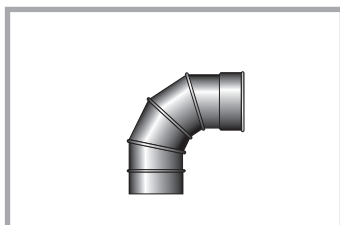

Coude inox réglable

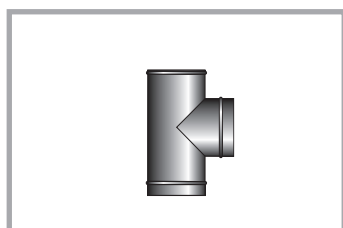

Module raccord en T

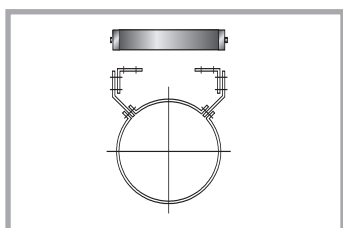

Collier de fixation murale

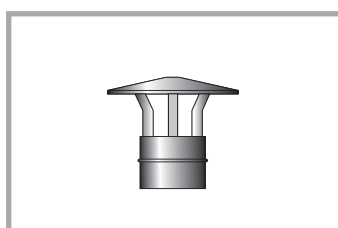

Protection anti-pluie

## DÉCLARATION DE CONFORMITÉ C.E.

La société ITALIANA CAMINI S.R.L. déclare que les poêles "MAREA" qu'elle produit sont conformes aux normes suivantes pour le marquage C.E.

Directive européenne	CEE 73/23 et amendement successif	93/68 CEE
	CEE 89/336 et amendements successifs	93/68 CEE
		92/31 CEE
		93/97 CEE

ITALIANA CAMINI S.R.L.

## 5 CONSEILS UTILES:

### POUR UN FONCTIONNEMENT TOUJOURS FIABLE ET EFFICACE

- 1 à froid: avant chaque allumage, nettoyer le plan du feu, retirer et nettoyer le creuset, aspirer le compartiment inférieur, remettre en place le creuset en ayant soin de nettoyer les bords de contact avec le porte-creuset (il ne doit y avoir aucun résidu de combustible entre les bords du creuset et le plan d'appui sur le porte-creuset). Soulever et relâcher à plusieurs reprises les tirettes de nettoyage du conduit de fumée.
- 2 contrôler: - le réservoir de pellets et parfaire s'il y a lieu  
- la fermeture de la porte du foyer
- 3 toujours utiliser des pellets d'excellente qualité ayant des dimensions, un rendement calorifique et des caractéristiques correspondant aux indications fournies dans la présente fiche technique.
- 4 Après chaque nettoyage et, impérativement, durant toutes les phases de fonctionnement, fermer solidement le tiroir à cendres et la porte.
- 5 Effectuer les entretiens périodiques préconisés, avec un égard particulier au nettoyage et à la vérification des différents composants internes, conduit de fumée, etc., en faisant appel au service après-vente agréé.



64010 Controguerra ( Teramo ) Italia  
Strada Bonifica del Tronto Km. 5.00  
tel. (+39)0861/89675-6 fax 0861/89678  
info@italianacamini.it

Revendeur: